

Single Handle Kitchen Faucet Robinet de Cuisine à une manette

Llave de cocina de palanca

Single Handle Kitchen Faucet

Models/Modèles/Modelos B1310LF-30, B3310LF-30, B4410LF-30 Series/Series/Seria

RP44476 ▲
Handle with Set Screw & Button
Manette avec vis de calage et bouton
Manija con tornillo de ajuste y botón

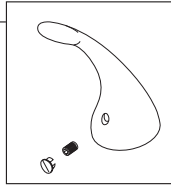

RP13078
Wrench
Clé
Llave



RP77763 ▲
Repair Kit
Kit de réparation
Equipo/Herramientas para reparaciones

6
RP61893 ▲
Aerator - 1.8 GPM (6.8 L/min)
Aérateur - 1,8 gal/min (6,8 L/min)
Aireador - 1,8 gpm (6,8 L/min)

RP19754 ▲
Aerator
1.5 GPM (5.7 L/min)
Aérateur
1,5 gal/min (5,7 L/min)
Aireador
1,5 gpm (5,7 L/min)

RP79046 ▲
Aerator - 1.0 GPM (3.8 L/min)
Aérateur - 1,0 gal/min (3,8 L/min)
Aireador - 1,0 gpm (3,8 L/min)

RP44124
Diverter Assembly, O-Rings
& Slip Ring
Dérivation, Joints Toriques et
Anneau de Friction
Ensemble del Desviador, Anillos
"O" y Anillo de Frotamiento

5
Diverter Assembly
Dérivation
Ensemble del Desviador

RP41667
Locknuts
Écrous de Blocage
Contratuercas

RP51157
Gasket
Joint
Empaque

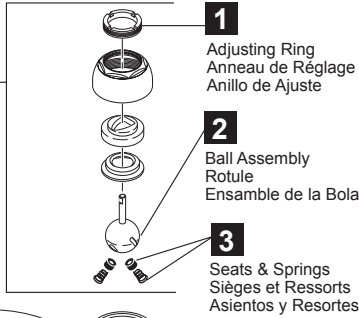

1
Adjusting Ring
Anneau de Réglage
Anillo de Ajuste

2
Ball Assembly
Rotule
Ensemble de la Bola

3
Seats & Springs
Sièges et Ressorts
Asientos y Resortes

4
O-Rings
Joint Toriques
Anillos "O"

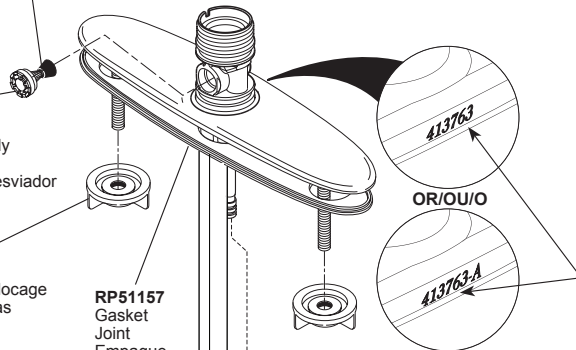
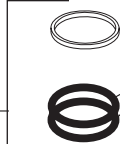

Order this RP number if your faucet code is "413763-A".

Commandez ce nombre de RP si le code de votre robinet est « 413763-A ».

Pida este número del RP si el código de su llave es "413763-A".

RP60121
Blocks & O-Rings
Blocs de fixation et joint toriques
Bloques y Aros-O



Order this RP number if your faucet code is "413763".
Commandez ce nombre de RP si le code de votre robinet est « 413763 ».
Pida este número del RP si el código de su llave es "413763".

RP44125 ▲
Spray, Hose Assembly & Spray Support
Douchette, Tuyau Souple et Support
Ensemble de la Rociador, Manguera y Soporte

Order this RP number if your faucet code is "413763-A".
Commandez ce nombre de RP si le code de votre robinet est « 413763-A ».
Pida este número del RP si el código de su llave es "413763-A".

RP54807 ▲
Spray, Hose Assembly & Spray Support
Douchette, Tuyau Souple et Support
Ensemble de la Rociador, Manguera y Soporte

The faucet code is found on the back of the escutcheon.
Le code du robinet est trouvé sur le dos du cache.
El código del llave se encuentra en la parte posterior del escudo.

Order this RP number if your faucet code is "413763-A".
Commandez ce nombre de RP si le code de votre robinet est « 413763-A ».
Pida este número del RP si el código de su llave es "413763-A".

RP54809
Locknuts
Écrous de Blocage
Contratuercas

Order this RP number if your faucet code is "413763".
Commandez ce nombre de RP si le code de votre robinet est « 413763 ».
Pida este número del RP si el código de su llave es "413763".

RP41665
Locknuts
Écrous de Blocage
Contratuercas

RP41667
Locknuts
Écrous de Blocage
Contratuercas

▲ Specify Finish
Précisez la Finition
Especifique el acabado